

符号	変更内容	日付	署名
△			
△			
△			

正面図

S=1:5

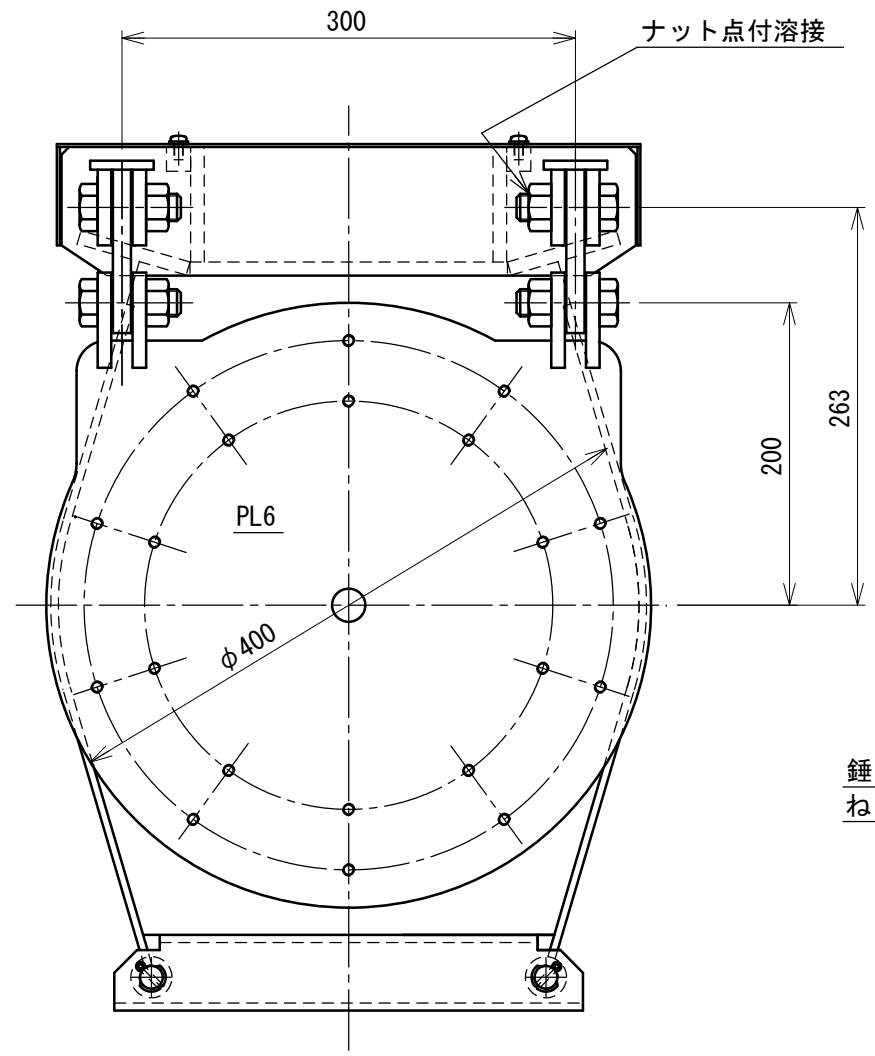

側面図

S=1:5

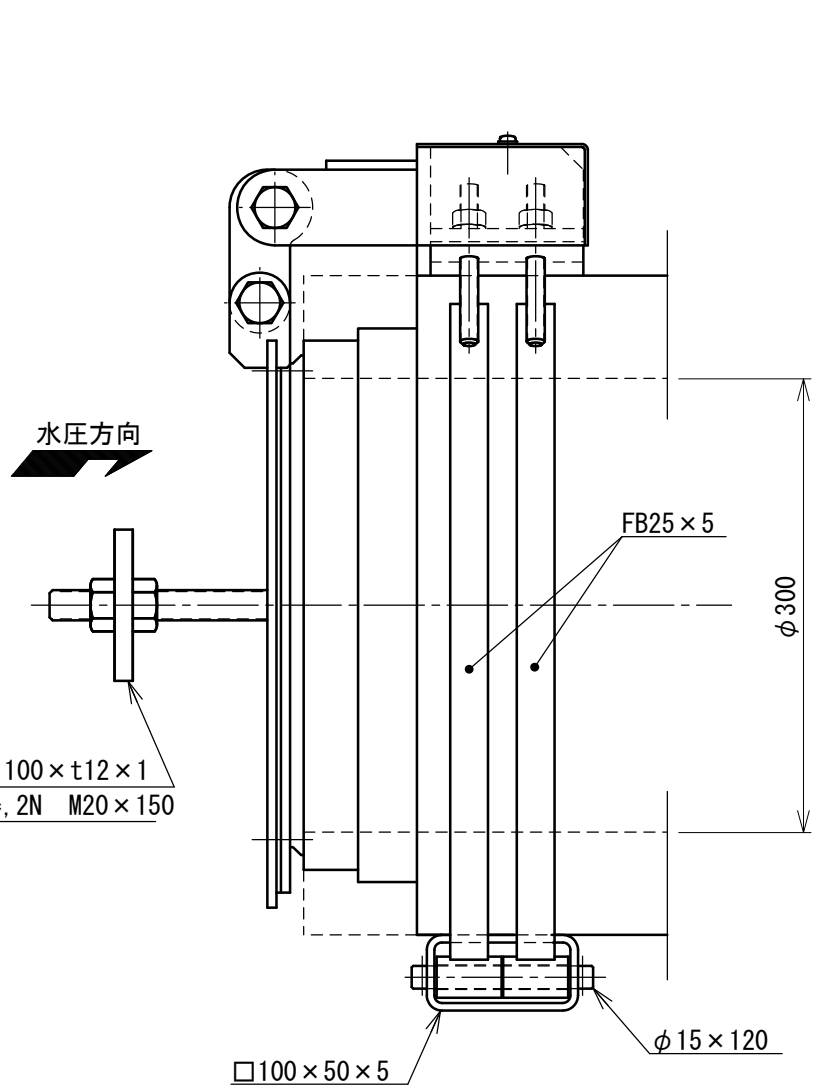

設計要項	
型式	ステンレス鋼製 重圧管用フラップゲート
有効径	φ0.300m
設置数	1門
設計基準	水門鉄管技術基準
設計	外水深 4.000m (扉体中心)
水深	内水深 0.000m
主要材質	扉体 SUS304
	戸当り SUS304
水密方式	後面ゴム水密

水密詳細

S=1:2

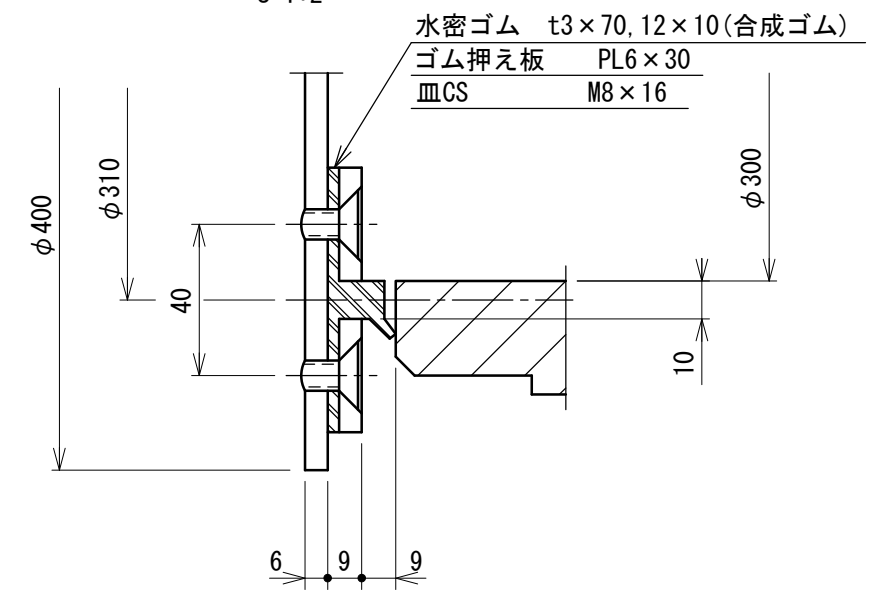

番号	名称	材質	規格・寸法	数量	記事
御依頼先					
工事名称					
工事番号		図面名称 重圧管用フラップゲート φ300			
型式 DJF-30-01		一般図			
日付 2011年6月		縮尺 図示		図番 1	
承認	検図	担当	設計	製図	
桜井	宮本	担当	設計	製図	

株式会社  
大和エンジニアリング